

**bott vario**  
Oprema vozila  
za vaš Renault

**bott**



Alaskan

| Kangoo

| Trafic

| Master

# Ove blagovni znamki – en sistem



bott vario | **Doma v vašem vozilu Renault**

Podjetje bott opremo konfigurira po meri glede na vaše želje.

Odločili ste se za vozilo Renault. Ta izbor je odlična osnova za vgradnjo opreme za vozilo bott vario. Sestavni deli znamke bott vario so po svojih dimenzijah in pritrdilnih točkah natančno usklajeni z danostmi vozil Renault. Posledično je mogoče optimalno izkoristiti prostore za shranjevanje ter zagotoviti varno montažo in demontažo opreme, po kateri ni nobenih sledi. To velja tako za tovarniško konfigurirane module, kot tudi za opremo po meri, ki jo podjetje bott načrtuje natanko po vaših potrebah. Tako je kombinacija vašega vozila Renault in opreme za vozilo bott vario sistem, ki sovпада eden z drugim.



bott vario | Oprema za vozilo –  
tako individualna kot vaša panoga

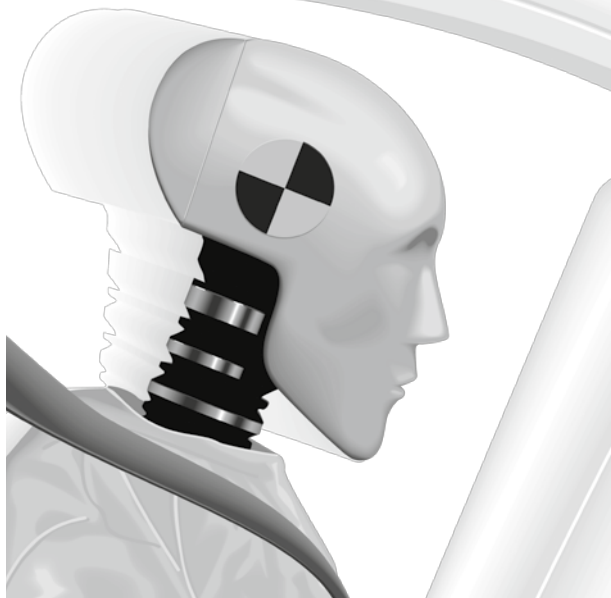

## Dokazana varnost.

Kako varna je oprema za vozila bott vario za potnike v vozilu, inženirji pri podjetju bott redno preverjajo in dokazujejo s preizkusnimi trčenji. Neodvisni strokovnjaki so preizkuse opravili pri povsem natovorjenem vozilu, tako da so obremenitve na sestavne dele ustrezale pogojem v primeru nesreče v cestnem prometu. Preizkusna trčenja simulirajo trčenje vozila v oviro s hitrostjo 50 km/h, kar je v skladu z Direktivo ECE R44. Pri tem preizkuševalci stremijo predvsem k naslednjim zadevam:

- Ali oprema za vozilo bott vario dinamično prestreže energijo?
- Ali tovor ostane na mestu, kamor sodi?
- Ali se ekstremne sile uspešno absorbirajo?

Oprema za vozila bott vario vedno ustreza najvišjim zahtevam preizkusov. Rezultati so pokazali, da se lahko vozniki in sovozniki zanesejo na bott vario, ko gre zares.

Video preizkusnega trčenja:



J0791SF002

0.080 mS



# 3

leta garancije\*

\*Podjetje bott končnemu kupcu (končnemu uporabniku) poleg zakonskih garancijskih pravic dodatno nudi še 3-letno garancijo na izdelek v skladu z garancijskimi pogoji podjetja bott. Podjetje bott za obdobje 3 let od datuma vgradnje jamči, da izdelek ne bo imel materialnih in proizvodnih napak. Iz garancije so izvzeti elektronski sestavni deli in sklopi.

## bott vario | Prilagojeno za vaš uspeh

Presenečenja so pri servisnih in montažnih dejavnostih na dnevnem redu. Zahtevajo najvišjo stopnjo kreativnosti in profesionalnosti pri izpolnjevanju vsakega naročila. Biti najbolje pripravljen na vsako priložnost pomeni, pri roki vedno imeti pravo orodje, ustrezen material in potrebne nadomestne dele. Na kratko povedano - oprema mora ustrezati!

Tako je glavna naloga opreme za vozila popolna organizacija uporabnega prostora. Na najožjem prostoru je treba varno prevažati vse najpomembnejše stvari. Na sami lokaciji pri stranki o uspehu odločajo hiter dostop in pregledna razporeditev vseh pripomočkov.



reddot design award  
best of the best 2011

### ■ Varno

Oprema bott vario ima opravljeno preizkusno trčenje v skladu z ECE R44: bočne stene so iz trdega in odpornega jekla in pri trčenju vozila učinkovito prestrežejo še tako ekstremne sile.

### ■ Lahko

Posamezni sestavni deli so lahki in stabilni. Osnova za to je mešanica materialov iz jekla, aluminija in kakovostne umetne mase. Majhna lastna teža za vas pomeni: več tovora.

### ■ Kakovostno

Eloksirane aluminijaste površine in prašno lakirani jekleni deli s fino strukturo so odporni proti praskam in robustni. Poleg tega videz in haptika izdelkov ustrezajo vašim željam glede kakovosti.

### ■ Učinkovito

Oprema za vozila bott vario optimalno izkorišča tovorni prostor, ustvari red in omogoča hiter dostop do vaše opreme.

### ■ Prepričljivo

Vaš nastop z dobro razvrščeno opremo v vozilu pri strankah ustvari trajno pozitiven vtis, vašo celotno storitev pa prikaže v pozitivni luči.

### ■ Lepo

Čista in kakovostna oblika opreme za vozila bott vario je bila že večkrat odlikovana.

# bott vario Organizacija prostora



## bott vario | Red s sistemom

Moduli opreme za vozila bott vario za vaše gospodarsko vozilo Renault nudijo številne elemente za razdelitev tovornega prostora. Te je mogoče idealno kombinirati glede na vaše individualne potrebe. Pri razvijanju opreme za vozila bott vario so razvijalci bili še posebej pozorni na varnost, funkcionalnost in idealno izkoriščenost razpoložljivega prostora.

### Kad za dolgi tovor

Za varno in prostorsko varčno shranjevanje cevi ali podobnih dolgih delov

### Funkcijski pladenj s škatlami bottBox

Inteligentna rešitev za skladiščenje in transport majhnih delov

### Kadi

Visoka nosilnost zaradi inteligentno vtisnjenih zaobljenih robov in vogalov

### Predalniki

Z ročajem, odpiranje mogoče tudi z rokavicami

### Obrnjena omara

Enostaven dostop do vsebine skozi stranska vrata



### Vpenjalna enota

Udobno, varno vpetje različno velikih kovčkov

### Privezni kotnik

Sistemske sestavne deli z integriranimi priveznimi točkami

### varioSort in varioSafe

Lahki in trpežni servisni kovčki in prenosni zaboji, praktično integrirani v opremo vozila

### Stranski deli

So nosilni elementi opreme za vozilo bott vario

### Pritrdilna vodila za tovor

Za prilagodljivo in varno privezovanje tovora

### Talni predal z aluminijastim pokrovom

Za lahko dostopen prostor za shranjevanje

## Načrtovanje



|  |   |
|--|---|
| <br>red dot design award<br>best of the best 2011 |  Make Renault |
|  | Model Trafic  |
|  | Radstand 3 495 mm   |
|  | Dachhöhe Normal   |

Maßstab: 1:25  
 Angebots-Nr.: 289-H0000991-01  
 Datum: XX.XX.XXXX  
 Zeichnungsnummer: 1 / 7  
 3.45  
 Änderungen vorbehalten

Max Mustermann  
 + 49 (0) 79 71 / 251-251  
 + 49 (0) 79 71 / 251-205  
 max.mustermann@bott.de

Bott GmbH & Co. KG  
 Bahstr. 17  
 74405 Gaildorf



## Rezultat







### **Analiza**

Vaša prtljaga je pripravljena za natovarjanje. O tem, kje bo v prihodnje imela svoj prostor, se boste odločili s pomočjo profesionalnega svetovanja strokovnjaka za načrtovanje bott.



### **Zasnova in načrtovanje**

Vaš servisni partner bott bo na osnovi analize zasnoval zeleno opremo za vozilo in vam idealno organiziral prostor v vašem transportnem vozilu.



### **Certificirana montaža**

Opremo vam v vaše vozilo vgradijo samo usposobljeni zaposleni. Kajti varnost je naša glavna prioriteta.



### **Predaja**

Prvotno uvajanje s podrobnim pregledom navodil za vzdrževanje in uporabo je pri podjetju bott nekaj samoumevnega.



### **Svetovanje**

Vaš certificiran servisni partner bott je vedno v vaši bližini.

Na voljo vam je pri vseh vprašanih glede vaše opreme za vozilo tako pred, med kot tudi po vgradnji.

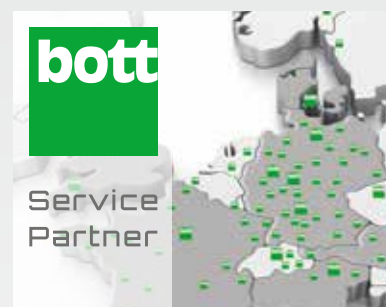

## bott vario | Organizacija prostora za shranjevanje za vozilo Renault Alaskan



Podtalni modul proizvajalca bott razdeli tovorni prostor na dve ravni. Na ta način pridobi vaše tovorno vozilo večjo tovarno površino. Povsem izvlečne predale je mogoče obremeniti z največ 70 kg, po potrebi pa jih lahko tudi razdelite. Integrirane privezne točke nudijo prilagodljive možnosti za pritrditev tovora. Podtalni modul bott je na voljo v dveh različno visokih izvedbah.



# bott vario | Renault Alaskan pritrditev tovora

## Podtalni modul za vozilo Pick-Up z dvojno kabino in trdo streho



- Med podtalnimi moduli je prostor za dolge dele z loputo.
- Na nakladalni površini je obvezna uporaba trde strehe, saj sestavni deli niso odporni proti vremenskim vplivom.
- Vklj. s protizdrsno podlogo za predale

| Leto izdelave od | Medosna razdalja mm | Višina mm | Število predalov in zadja mm | Št. art.       |
|------------------|---------------------|-----------|------------------------------|----------------|
| 2017             | 3150                | 260       | 2x 200                       | 600 10 202.19V |

Weitere Varianten auf Anfrage verfügbar.



## bottTainer z zložljivim pokrovom



- Pokrov iz protizdrsne narebrane aluminijaste pločevine
- Plinska tlačna vzmet za varno pridrzanje pokrova v odprtem položaju
- Varo shranjevanje transportnega tovora s trepnim vrtljivim zapahom
- Zaradi vremensko odporne površine in obdajajočih tesnil je primerno za uporabo na prostem

| Zunanje mere Š x G x V mm | Št. art.       |
|---------------------------|----------------|
| 1030 x 650 x 600          | 600 20 009.51M |

## Mreža za zavarovanje tovora



- Mreža za zavarovanje tovora iz trakov bott v antracitno sivi barvi
- Preverjena v skladu z VDI 2700
- Širina zank 150 x 150 mm
- Nosilnost do 800 daN
- Obdajajoči trak s spono

| Izvedba    | Dimenzije Š x G mm | Št. art.       |
|------------|--------------------|----------------|
| 4x kavliji | 3000 x 1900        | 626 27 005.19V |

## Nadaljnja dodatna oprema:



Mreža za zavarovanje tovora  
Stran 31



Tkanina za zavarovanje tovora  
Stran 31



Vaš tovor v tovornem vozilu Pick-up:  
z izdelki bott dobro organiziran in zavarovan.

# bott vario | Osnovna izvedba - zaščita tovornega prostora za majhna transportna vozila in zaprte dostavne avtomobile

Osnovna izvedba bott ščiti tovorni prostor vašega gospodarskega vozila pred obrabo pri vsakodnevni uporabi. Vsebuje dno, stenske obloge in po želji tudi stropno oblogo. Trpežen in trajnostni material dolgoročno ohranja vrednost vašega vozila. Protizdrsne površine in obrobna zaščitna na območju vrat poleg tega skrbijo tudi za varnost.

Privezna vodila, ugreznjena v tla, nudijo številne možnosti za zavarovanje in pritrditev vašega tovora. Privezne točke, ki jih je omogočil proizvajalec, so še naprej dostopne. Po potrebi vam podjetje bott vgradi nadaljnja privezna vodila, svetilke in elemente za prezračevanje in odzračevanje nakladalnega prostora.

## bott vario dna



Montaža z držalom

- Lahko dno iz 12-milimetrskega brezovega vezanega lesa, nepropustno za vlago
- Zgornja stran: trpežen in protizdrsen premaz iz umetne smole z vzorcem bott
- Spodnja stran: premaz iz umetne smole z gladko površino
- Robovi: s profilom, odbijajo vodo, sivo pobarvani in na območju vrat z obrobno zaščito iz aluminija
- Razred emisij škodljivih snovi E1 v skladu z EN 717-2
- Protizdrsnost R12, trenje > 500
- Vklj. s pritrdilnim materialom
- Poenostavljena montaža, mogoča z držalom



1A Privezna vodila, prečna



1B Privezna vodila, vzdolžna

| Vaš Renault                 | Leto izdelave od | Medosna razdalja mm | Dno brez obrobne zaščite stopnice | Dno z obrobno zaščito stopnice | Dno s prečnimi priveznimi vodili <sup>3</sup> 1A | Število prečnih priveznih vodil | Dno z vzdolžnimi priveznimi vodili <sup>3</sup> 1B |
|-----------------------------|------------------|---------------------|-----------------------------------|--------------------------------|--|---------------------------------|--|
| Alaskan Doppelkabine        | 2017             | 3150                |                                   | 113 10 469 <sup>2</sup>        |  |                                 |  |
| Alaskan Doppelkabine        | 2017             | 3150                |                                   | 113 10 469.10                  |  |                                 |  |
| Kangoo Compact              | 2013             | 2313                | 113 20 130 <sup>2</sup>           | 113 10 130 <sup>2</sup>        | 113 12 130 <sup>2</sup>                          | 2                               |  |
| Kangoo                      | 2013             | 2697                | 113 20 127 <sup>2</sup>           | 113 10 127 <sup>2</sup>        | 113 12 127 <sup>2</sup>                          | 3                               |  |
| Kangoo Maxi                 | 2013             | 3081                | 113 20 136 <sup>2</sup>           | 113 10 136 <sup>2</sup>        | 113 12 136 <sup>2</sup>                          | 3                               |  |
| Trafic L1-H1                | 2014             | 3098                | 113 20 154 <sup>2</sup>           | 113 10 154 <sup>2</sup>        | 113 12 154 <sup>2</sup>                          | 3                               | 113 21 154 <sup>2</sup>                            |
| Trafic L1-H2                | 2016             | 3098                | 113 20 484 <sup>2</sup>           | 113 10 484 <sup>2</sup>        | 113 12 484 <sup>2</sup>                          | 2                               | 113 21 484 <sup>2</sup>                            |
| Trafic L2-H1                | 2014             | 3498                | 113 20 155 <sup>2</sup>           | 113 10 155 <sup>2</sup>        | 113 12 155 <sup>2</sup>                          | 4                               | 113 21 155 <sup>2</sup>                            |
| Trafic L2-H2                | 2016             | 3498                | 113 20 446 <sup>2</sup>           | 113 10 446 <sup>2</sup>        | 113 12 446 <sup>2</sup>                          | 4                               | 113 21 446 <sup>2</sup>                            |
| Master FA-L1                | 2011             | 3182                | 113 20 137                        | 113 10 137                     | 113 12 137                                       | 3                               | 113 21 137   |
| Master FA-L2                | 2010             | 3682                | 113 20 138                        | 113 10 138                     | 113 12 138                                       | 3                               | 113 21 138   |
| Master FA-L3                | 2010             | 4332                | 113 20 139                        | 113 10 139                     | 113 12 139                                       | 4                               | 113 21 139   |
| Master HA-L3                | 2010             | 3682                | 113 20 140                        | 113 10 140                     | 113 12 140                                       | 4                               | 113 21 140   |
| Master HA-L3, dvojne pnevm. | 2010             | 3682                | 113 20 174                        | 113 10 174                     | 113 12 174                                       | 4                               | 113 21 174   |
| Master HA-L4                | 2010             | 4332                | 113 20 141                        | 113 10 141                     | 113 12 141                                       | 5                               | 113 21 141   |
| Master HA-L4, dvojne pnevm. | 2010             | 4332                | 113 20 175                        | 113 10 175                     | 113 12 175                                       | 5                               | 113 21 175   |

<sup>2</sup> montaža brez držala <sup>3</sup> z obrobno zaščito stopnice FA = Sprednji pogon HA = Zadnji pogon

.10 (bott vario Fußbodenplatte Kunststoff)



### Obloga notranje stene



- Po meri narejena stenska obloga iz polipropilena, ki ga je mogoče reciklirati
- Votle plošče, debele 4 mm z enostransko strukturirano površino
- Barva: svetlo siva (RAL 7035)
- UV-obstojna, lahka, brez korozije in trohnenja, obstojna proti kemikalijam
- Izredno lahka in enostavna za čiščenje
- Vklj. s pritrdilnim materialom



- Po meri narejena stenska obloga iz 1 mm debelega aluminija
- Lahka in izredno odporna proti udarcem
- S perforiranim rasterjem za perfo kavlje in držala
- Vklj. s pritrdilnim materialom

### vario protect

| za vaš Renault        | Leto izdelave od | Medosna razdalja mm | [ 2 ] Osnovni sklop Obloga notranje stene | [ 2+3+4 ] Celotni sklop Zadnja vrata + drsna vrata desno | [ 2+3+5 ] Celotni sklop Zadnja loputa + drsna vrata desno |
|-----------------------|------------------|---------------------|---|--|---|
| Kangoo Compact        | 2013             | 2313                | 122 25 161.95                             | 122 25 162.95  |   |
| Kangoo                | 2013             | 2697                | 122 25 163.95                             | 122 25 164.95  |   |
| Kangoo Maxi           | 2013             | 3081                | 122 25 165.95                             | 122 25 166.95  |   |
| Trafic L1-H1          | 2014             | 3098                | 122 25 206.95                             | 122 25 207.95  | 122 25 208.95   |
| Trafic L1-H2          | 2016             | 3098                | 122 25 206.95                             | 122 25 299.95  |   |
| Trafic L2-H1          | 2014             | 3498                | 122 25 209.95                             | 122 25 210.95  | 122 25 211.95   |
| Trafic L2-H2          | 2016             | 3498                | 122 25 209.95                             | 122 25 300.95  |   |
| Master L1-FA-H1       | 2011             | 3182                | 122 25 128.95                             | 122 25 130.95  |   |
| Master L1-FA-H2 T*    | 2011             | 3182                | 122 25 129.95                             | 122 25 131.95  |   |
| Master L2-FA-H2-H3 T* | 2010             | 3682                | 122 25 132.95                             | 122 25 133.95  |   |
| Master L3-FA-H2-H3 T* | 2010             | 4332                | 122 25 134.95                             | 122 25 135.95  |   |
| Master L3-HA-H2-H3 T* | 2010             | 3682                | 122 25 136.95                             | 122 25 137.95  |   |
| Master L4-HA-H2-H3 T* | 2010             | 4332                | 122 25 138.95                             | 122 25 139.95  |   |

T\* Izvedba visoke strehe, obložena po celotni višini

### vario protect plus

| Kangoo Compact        | 2013 | 2313 | 122 25 161.98 | 122 25 162.98 |               |
|-----------------------|------|------|---------------|---------------|---------------|
| Kangoo                | 2013 | 2697 | 122 25 163.98 | 122 25 164.98 |               |
| Kangoo Maxi           | 2013 | 3081 | 122 25 165.98 | 122 25 166.98 |               |
| Trafic L1-H1          | 2014 | 3098 | 122 25 206.98 | 122 25 207.98 | 122 25 208.98 |
| Trafic L1-H2          | 2016 | 3098 | 122 25 206.98 | 122 25 299.98 |               |
| Trafic L2-H1          | 2014 | 3498 | 122 25 209.98 | 122 25 210.98 | 122 25 211.98 |
| Trafic L2-H2          | 2016 | 3498 | 122 25 209.98 | 122 25 300.98 |               |
| Master L1-FA-H1       | 2011 | 3182 | 122 25 128.98 | 122 25 130.98 |               |
| Master L1-FA-H2 T*    | 2011 | 3182 | 122 25 129.98 | 122 25 131.98 |               |
| Master L2-FA-H2-H3 T* | 2010 | 3682 | 122 25 132.98 | 122 25 133.98 |               |
| Master L3-FA-H2-H3 T* | 2010 | 4332 | 122 25 134.98 | 122 25 135.98 |               |
| Master L3-HA-H2-H3 T* | 2010 | 3682 | 122 25 136.98 | 122 25 137.98 |               |
| Master L4-HA-H2-H3 T* | 2010 | 4332 | 122 25 138.98 | 122 25 139.98 |               |

T\* Izvedba visoke strehe, obložena po celotni višini

### Vpenjalne palice plus



- Za zavarovanje velikega tovora
- Hitro teleskopsko upravljanje brez orodja
- Enostavna uporaba z zapahom na klik pri vstavljanju
- Primerne za vodoravno in navpično uporabo
- Obdajajoča gumijasta obroba za večjo protizdrsnost ter dodatno zaščito tovora

| Ø x V mm         | Št. art.   |
|------------------|------------|
| 47 x 650 - 800   | 850 01 118 |
| 47 x 800 - 1000  | 850 01 119 |
| 47 x 1000 - 1400 | 850 01 120 |
| 47 x 1400 - 2050 | 850 01 121 |
| 47 x 1700 - 2500 | 850 01 122 |

## bott vario | Moduli za vaše vozilo Renault Kangoo Compact Oсна razdalja 2313 mm



Voznikova stran

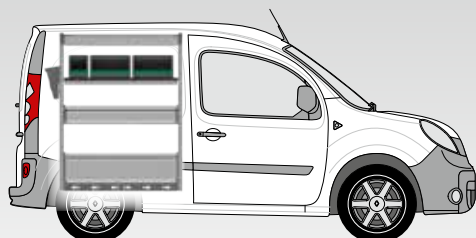

Sovoznikova stran

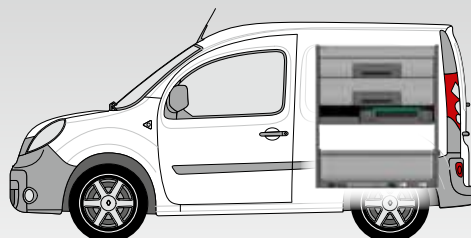

### bott vario Silver Package 3031

Modulni paket  
Št. art. 600 99 081.19M

Montažni komplet  
Št. art. 635 10 100.51V

#### Leva priprava Š 775 x G 340 x V 1000 mm

- 2 aluminijasti kadi s pregradnimi stenami in protizdrsni blazinami
- 1 pladenj bottBoxen s 3 škatlami bottBoxen
- 1 polica z vgrajenim varovalom za tovor

#### Desna priprava Š 775 x G 440 x V 900 mm

- 2 aluminijasti kadi s pregradnimi stenami in protizdrsni blazinami
- 1 pladenj bottBoxen s 5 škatlami bottBoxen
- 1 polica z vgrajenim varovalom za tovor

#### Dodatna oprema

- 1 držalo za dokumente, 1 privezno vodilo z zaščitnim profilom, 1 privezni trak s fittingom in sponko, profili za obrobno zaščito bott vario

Skupna teža: 32,7 kg



## bott vario Green Package 3031

Modulni paket  
Št. art. 600 99 082.19M

Montažni komplet  
Št. art. 635 10 100.51V



### Leva priprava Š 775 x G 340 x V 1000 mm

- 1 aluminijasta kad s pregradno steno in protizdrsno blazino
- 1 pladenj bottBoxen s 3 skatлами bottBoxen
- 1 zložljivo dno z aluminijasto loputo in protizdrsno blazino
- 1 polica z vgrajenim varovalom za tovor in aluminijasto loputo
- 2 navpični vodili za zavarovanje tovora

### Desna priprava Š 775 x G 440 x V 900 mm

- 1 aluminijasta kad s pregradno steno in protizdrsno blazino
- 2 polici s protizdrsnimi blazinama
- 1 sistemski prečnik z varioSort in odlagalnim zabojem
- 1 polica z vgrajenim varovalom za tovor in aluminijasto loputo

### Dodatna oprema

- 1 držalo za dokumente, 1 privezno vodilo z zaščitnim profilom, 1 privezni trak s fittingom in sponko, profili za obrobno zaščito bott vario

Skupna teža: 50,2 kg

## bott vario Podtalni modul

Modulni paket  
Št. art. 600 10 149.19V



### V 260 mm (višina fronte predala: 200 mm)

- Prosta nakladalna površina
- Zaščita proti krajji, ker shranjen material od zunaj ni viden
- Udobno upravljanje zadnjih vrat

- Velika prostornina za shranjevanje
- Privezne točke na prekrivni plošči
- Predali s popolnim izvlekom
- Nosilnost na predal: 70 kg

Skupna teža: 53,0 kg

### Dodatna oprema, priložena paketu



Vse stranice z obrobno zaščito



1 privezni trak s fittingom in sponko



1 držalo za dokumente

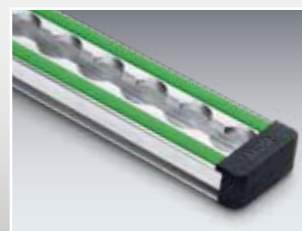

1 privezno vodilo z zaščitnim profilom

bott vario | **Moduli za vaše vozilo Renault Kangoo** Osna razdalja 2697 mm



Voznikova stran

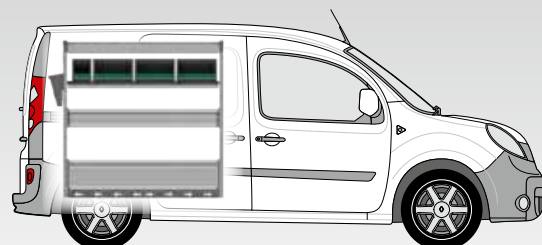

Sovoznikova stran

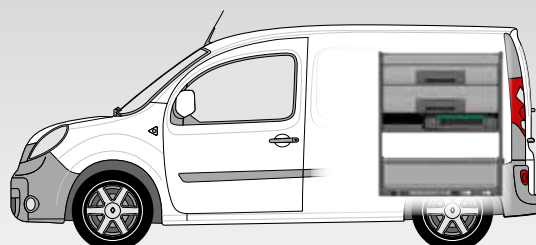

bott vario **Silver Package 3042**

Modulni paket  
Št. art. 600 99 083.19M

Montažni komplet  
Št. art. 635 10 100.51V



**Leva priprava Š 1025 x G 340 x V 1000 mm**

- 2 aluminijasti kadi s pregradnimi stenami in protizdrsnimi blazinami
- 1 pladenj bottBoxen s 4 škatlami bottBoxen
- 1 polica z vgrajenim varovalom za tovor

**Desna priprava Š 775 x G 440 x V 900 mm**

- 2 aluminijasti kadi s pregradnimi stenami in protizdrsnimi blazinami
- 1 pladenj bottBoxen s 5 škatlami bottBoxen
- 1 polica z vgrajenim varovalom za tovor

**Dodatna oprema**

- 1 držalo za dokumente, 1 privezno vodilo z zaščitnim profilom, 1 privezni trak s fittingom in sponko, profili za obrobno zaščito bott vario

Skupna teža: 37,5 kg



## bott vario Green Package 3042

Modulni paket  
Št. art. 600 99 084.19M

Montažni komplet  
Št. art. 635 10 100.51V



### Leva priprava Š 1025 x G 340 x V 1000 mm

- 1 aluminijasta kad s pregradno steno in protizdrsno blazino
- 1 pladenj bottBoxen s 4 škatlami bottBoxen
- 1 zložljivo dno z aluminijasto loputo in protizdrsno blazino
- 1 polica z vgrajenim varovalom za tovor in aluminijasto loputo
- 2 navpični vodili za zavarovanje tovora

### Desna priprava Š 775 x G 440 x V 900 mm

- 1 aluminijasta kad s pregradno steno in protizdrsno blazino
- 2 polici s protizdrsnimi blazinama
- 1 sistemski prečnik z varioSort in odlagalnim zabojem
- 1 polica z vgrajenim varovalom za tovor in aluminijasto loputo

### Dodatna oprema

- 1 držalo za dokumente, 1 privezno vodilo z zaščitnim profilom, 1 privezni trak s fittingom in sponko, profili za obrobno zaščito bott vario

Skupna teža: 54,0 kg

## bott vario Podtalni modul

Modulni paket  
Št. art. 600 10 151.19V

### V 260 mm (višina fronte predala: 200 mm)

- Prosta nakladalna površina
- Zaščita proti kraji, ker shranjen material od zunaj ni viden
- Udobno upravljanje drsnih in zadnjih vrat



- Velika prostornina za shranjevanje
- Privezne točke na prekrivni plošči
- Predali s popolnim izvlekom
- Nosilnost na predal: 70 kg

Skupna teža: 69,7 kg

### Dodatna oprema, priložena paketu



Vse stranice z obrobno zaščito



1 privezni trak s fittingom in sponko



1 držalo za dokumente



1 privezno vodilo z zaščitnim profilom

## bott vario | Moduli za vaše vozilo Renault Kangoo Maxi Osna razdalja 3081 mm



Voznikova stran

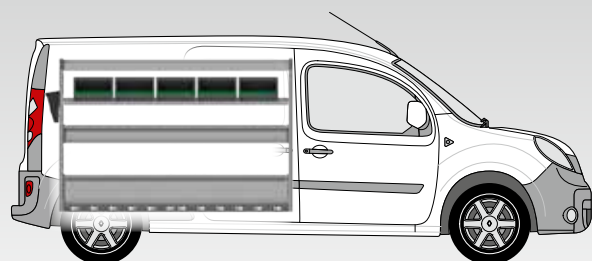

Sovoznikova stran

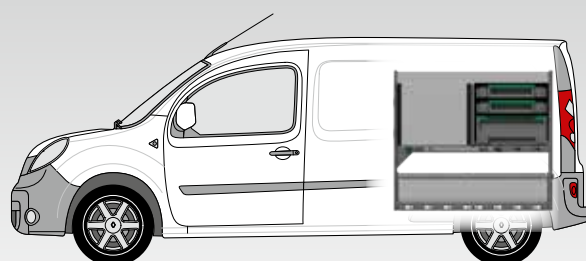

### bott vario **Silver Package 4062**

Modulni paket  
Št. art. 600 99 075.19M

Montažni komplet  
Št. art. 635 10 100.51V

#### Leva priprava Š 1525 x G 340 x V 1000 mm

- 2 aluminijasti kadi s pregradnimi stenami in protizdrsnimi blazinami
- 1 pladenj bottBoxen s 5 škatlami bottBoxen
- 1 polica z vgrajenim varovalom za tovor

#### Desna priprava Š 1025 x G 440 x V 900 mm

- 2 aluminijasti kadi s pregradnimi stenami in protizdrsnimi blazinami
- 1 pladenj bottBoxen s 7 škatlami bottBoxen
- 1 polica z vgrajenim varovalom za tovor

#### Dodatna oprema

- 1 držalo za dokumente, 1 privezno vodilo z zaščitnim profilom, 1 privezni trak s fittingom in sponko, profili za obrobno zaščito bott vario

Skupna teža: 48,2 kg

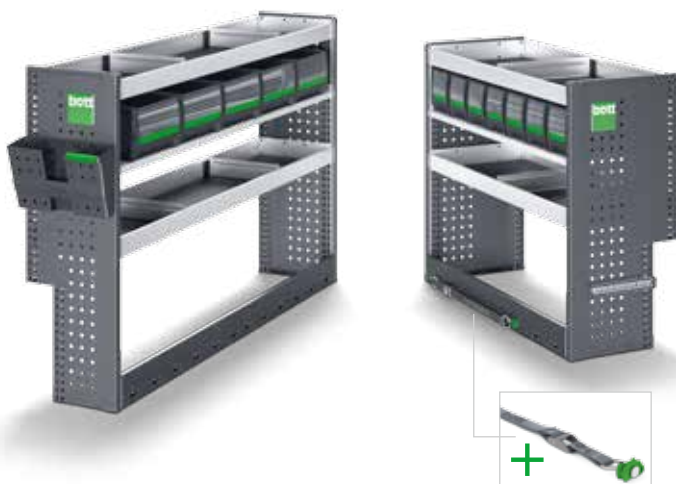

## bott vario Green Package 4062

Modulni paket  
Št. art. 600 99 076.19M

Montažni komplet  
Št. art. 635 10 100.51V

Pogled obrnjene omare  
iz smeri stranskih vrat z 2  
predaloma



### Leva priprava Š 1525 x G 340 x V 1000 mm

- 1 aluminijasta kad s pregradno steno in protizdrsno blazino
- 1 pladenj bottBoxen s 5 škatlami bottBoxen
- 1 zložljivo dno z aluminijasto loputo in protizdrsno blazino
- 1 polica z vgrajenim varovalom za tovor in aluminijasto loputo
- 2 navpični vodili za zavarovanje tovora

### Desna priprava Š 1025 x G 440 x V 900 mm

- 1 aluminijasta kad s pregradno steno in protizdrsno blazino
- 2 polici s protizdrsnima blazinama
- 2 varioSort z 20 škatlami
- 1 varioSafe L
- 1 prečka z vgrajenim varovalom za tovor
- 1 polica z vgrajenim varovalom za tovor in aluminijasto loputo

### Dodatna oprema

- 1 držalo za dokumente, 1 privezno vodilo z zaščitnim profilom, 1 privezni trak s fittingom in sponko, profili za obrobno zaščito bott vario

Skupna teža: 72,2 kg

## bott vario Podtalni modul

Modulni paket  
Št. art. 600 10 153.19V

### V 260 mm (višina fronte predala: 200 mm)

- Prosta nakladalna površina
- Zaščita proti krajji, ker shranjen material od zunaj ni viden
- Udobno upravljanje drsnih in zadnjih vrat



- Velika prostornina za shranjevanje
- Privezne točke na prekrivni plošči
- Predali s popolnim izvlekom
- Nosilnost na predal: 70 kg

Skupna teža: 74,6 kg

## Dodatna oprema, priložena paketu



Vse stranice z  
obrobno zaščito



1 privezni trak  
s fittingom in sponko



1 držalo za dokumente

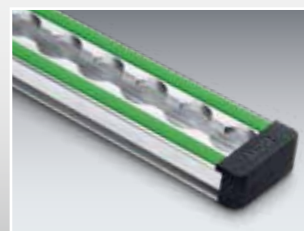

1 privezno vodilo z zaščitnim  
profilom

bott vario | **Moduli za vaše vozilo Renault Traffic L1** Osna razdalja 3098 mm



Voznikova stran

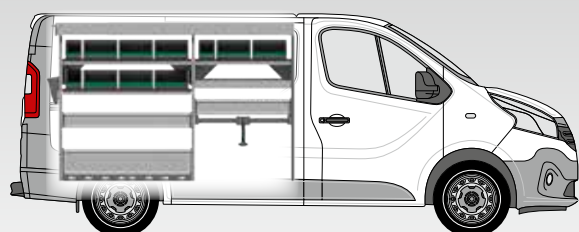

Sovoznikova stran

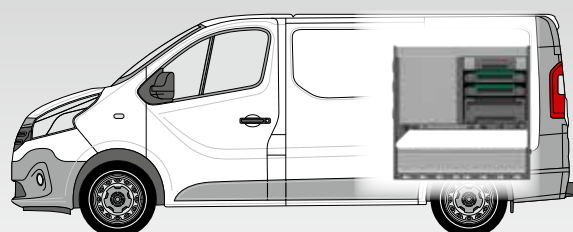

bott vario **Silver Package 4071**

Modulni paket  
Št. art. 600 99 089.19M

Montažni komplet  
Št. art. 635 10 100.51V

**Leva priprava Š 1775 x G 340 x V 1000 mm**

- 4 aluminijaste kadi s pregradnimi stenami in protizdrsnimi blazinami
- 2 pladnja bottBoxen s 7 škatlami bottBoxen
- 1 polica z vgrajenim varovalom za tovor
- 1 polica s trakom s privojnim zapahom

**Desna priprava Š 1025 x G 440 x V 1000 mm**

- 2 aluminijasti kadi s pregradnimi stenami in protizdrsnimi blazinami
- 1 pladenj bottBoxen s 7 škatlami bottBoxen
- 1 polica z vgrajenim varovalom za tovor

**Dodatna oprema**

- 1 držalo za dokumente, 1 privezno vodilo z zaščitnim profilom, 1 privezni trak s fittingom in sponko, profili za obrobno zaščito bott vario

Skupna teža: 51,7 kg



## bott vario **Platin Package** 4072

Modulni paket  
Št. art. 600 99 104.19M

Montažni komplet  
Št. art. 635 10 100.51V



### Leva priprava Š 1775 x G 340 x V 1100 mm

- 3 aluminijaste kadi s pregradnimi stenami in protizdrsnimi blazinami
- 2 pladnja bottBoxen s 7 škatlami bottBoxen
- 1 zložljivo dno z aluminijasto loputo in protizdrsnno blazino
- 1 polica z vgrajenim varovalom za tovor in aluminijasto loputo
- 1 komplet varoval za tovor s priveznim trakom

### Desna priprava Š 1025 x G 440 x V 1000 mm

- 1 aluminijasta kad s pregradno steno in protizdrsnno blazino
- 2 polici s protizdrsnimi blazinama
- 1 sistemska prečka z 2 varioSortoma
- 1 polica z vgrajenim varovalom za tovor in aluminijasto loputo

### Dodatna oprema

- 1 držalo za dokumente, 1 privezno vodilo z zaščitnim profilom, 1 privezni trak s fittingom in sponko, profili za obrobno zaščito bott vario

Skupna teža: 75,0 kg

## bott vario **Green Package** 4072

Modulni paket  
Št. art. 600 99 105.19M

Montažni komplet  
Št. art. 635 10 100.51V



### Leva priprava Š 1775 x G 340 x V 1200 mm

- 1 aluminijasta kad za tovor s protizdrsnno blazino
- 3 pladnji bottBoxen z 11 škatlami bottBoxen
- 1 aluminijasta kad s pregradno steno in protizdrsnno blazino
- 2 zložljiva dna z aluminijasto loputo in protizdrsnno blazino
- 1 polica z vgrajenim varovalom za tovor in aluminijasto loputo
- 1 vpenjalna enota za kovček
- 2 navpični vodili za zavarovanje tovora

### Desna priprava Š 1025 x G 440 x V 1000 mm

- 1 aluminijasta kad s pregradno steno in protizdrsnno blazino
- 4 police s protizdrsnimi blazinami
- 2 varioSort z 20 škatlami, 1 varioSafe L
- 1 prečka z vgrajenim varovalom za tovor
- 1 polica z vgrajenim varovalom za tovor in aluminijasto loputo

### Dodatna oprema

- 1 držalo za dokumente, 1 privezno vodilo z zaščitnim profilom, 1 privezni trak s fittingom in sponko, profili za obrobno zaščito bott vario

Skupna teža: 96,2 kg

## Dodatna oprema, priložena paketu



Vse stranice z obrobno zaščito



1 privezni trak s fittingom in sponko



1 držalo za dokumente

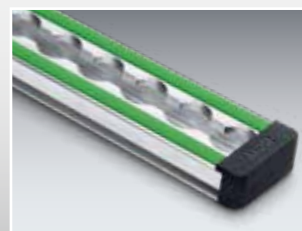

1 privezno vodilo z zaščitnim profilom

bott vario | **Moduli za vaše vozilo Renault Trafic L2** Osna razdalja 3498 mm



Voznikova stran

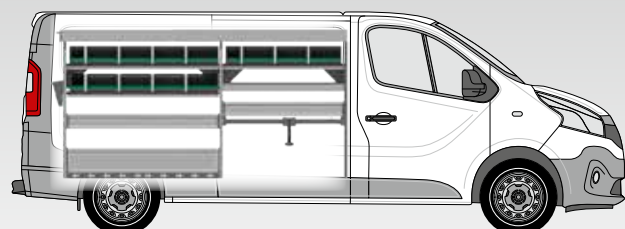

Sovoznikova stran

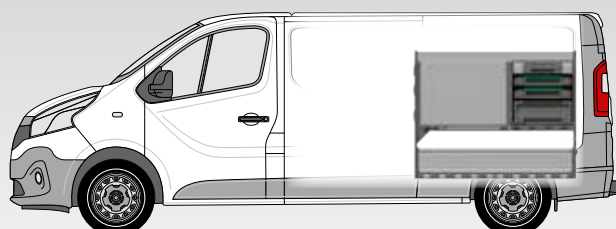

bott vario **Silver Package 5091**

Modulni paket  
Št. art. 600 99 098.19M

Montažni komplet  
Št. art. 635 10 100.51V

Leva priprava Š 2275 x G 340 x V 1000 mm

- 4 aluminijaste kadi s pregradnimi stenami in protizdrsnimi blazinami
- 2 pladnja bottBoxen z 9 škatlami bottBoxen
- 1 polica z vgrajenim varovalom za tovor
- 1 polica s trakom s privojnim zapahom

Desna priprava Š 1275 x G 440 x V 1000 mm

- 2 aluminijasti kadi s pregradnimi stenami in protizdrsnimi blazinami
- 1 pladenj bottBoxen z 9 škatlami bottBoxen
- 1 polica z vgrajenim varovalom za tovor

Dodatna oprema

- 1 držalo za dokumente, 1 privezno vodilo z zaščitnim profilom, 1 privezni trak s fittingom in sponko, profili za obrobno zaščito bott vario

Skupna teža: 60,6 kg

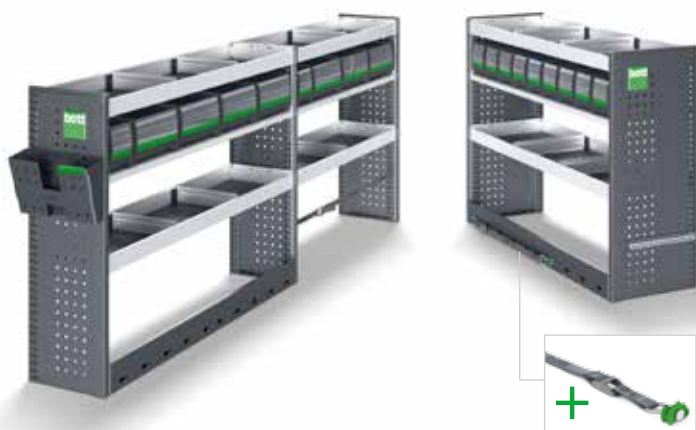

## bott vario **Platin Package** 5092

Modulni paket  
Št. art. 600 99 106.19M

Montažni komplet  
Št. art. 635 10 100.51V



### Leva priprava Š 2275 x G 340 x V 1100 mm

- 4 aluminijaste kadi s pregradnimi stenami in protizdrsnimi blazinami
- 2 pladnja bottBoxen z 9 škatlami bottBoxen
- 1 zložljivo dno z aluminijasto loputo in protizdršno blazino
- 1 polica z vgrajenim varovalom za tovor in aluminijasto loputo
- 1 komplet varoval za tovor s priveznim trakom

### Desna priprava Š 1275 x G 440 x V 1000 mm

- 1 aluminijasta kad s pregradno steno in protizdršno blazino
- 3 police s protizdrsnimi blazinami
- 1 varioSort z 20 škatlami, 1 varioSafe L
- 1 varioSlide s kompletom vodil
- 1 prečka z vgrajenim varovalom za tovor
- 1 polica z vgrajenim varovalom za tovor in aluminijasto loputo

### Dodatna oprema

- 1 držalo za dokumente, 1 privezno vodilo z zaščitnim profilom, 1 privezni trak s fittingom in sponko, profili za obrobno zaščito bott vario

Skupna teža: 93,6 kg

## bott vario **Green Package** 5092

Modulni paket  
Št. art. 600 99 107.19M

Montažni komplet  
Št. art. 635 10 100.51V

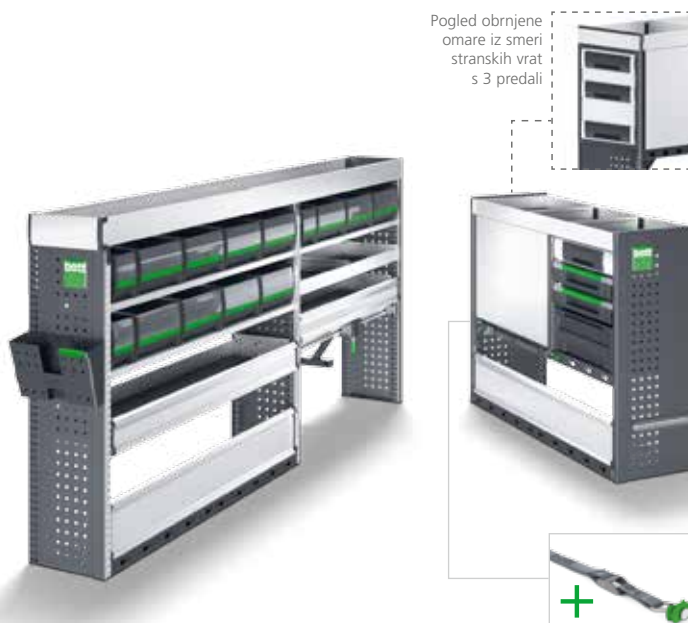

### Leva priprava Š 2275 x G 340 x V 1200 mm

- 1 aluminijasta kad za tovor s protizdršno blazino
- 3 pladnji bottBoxen s 14 škatlami bottBoxen
- 1 aluminijasta kad s pregradno steno in protizdršno blazino
- 2 zložljiva dna z aluminijasto loputo in protizdršno blazino
- 1 polica z vgrajenim varovalom za tovor in aluminijasto loputo
- 1 vpenjalna enota za kovček
- 2 navpični vodili za zavarovanje tovora

### Desna priprava Š 1275 x G 440 x V 1000 mm

- 1 aluminijasta kad s pregradno steno in protizdršno blazino
- 3 težke police s protizdrsnimi blazinami
- 1 predal s protizdršno blazino
- 2 varioSort z 20 škatlami, 1 varioSafe L
- 1 prečka z vgrajenim varovalom za tovor
- 1 polica z vgrajenim varovalom za tovor in aluminijasto loputo

### Dodatna oprema

- 1 držalo za dokumente, 1 privezno vodilo z zaščitnim profilom, 1 privezni trak s fittingom in sponko, profili za obrobno zaščito bott vario

Skupna teža: 118,3 kg

## Dodatna oprema, priložena paketu



Vse stranice z obrobno zaščito



1 privezni trak s fittingom in sponko



1 držalo za dokumente

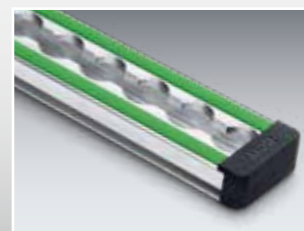

1 privezno vodilo z zaščitnim profilom

bott vario | **Moduli za vaše vozilo Renault Master L1** Osna razdalja 3182 mm



Voznikova stran

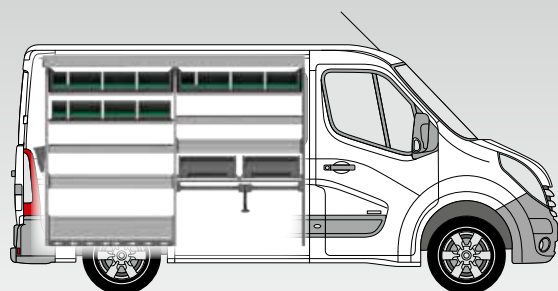

Sovoznikova stran

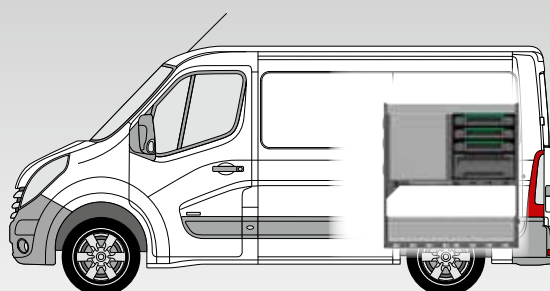

bott vario **Silver Package 4082**

Modulni paket  
Št. art. 600 99 121.19M

Montažni komplet  
Št. art. 635 10 100.51V

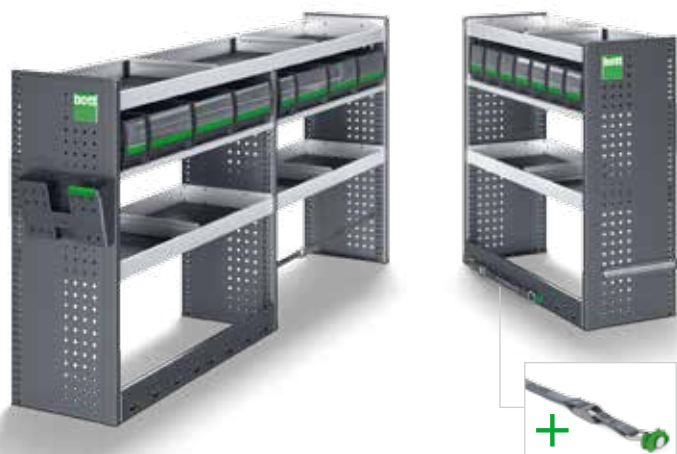

**Leva priprava Š 2025 x G 440 x V 1100 mm**

- 3 aluminijaste kadi s pregradnimi stenami in protizdrsnimi blazinami
- 2 pladnja bottBoxen z 8 škatlami bottBoxen
- 1 polica z vgrajenim varovalom za tovor
- 1 polica s trakom s privojnim zapahom

**Desna priprava Š 1025 x G 440 x V 1100 mm**

- 2 aluminijasti kadi s pregradnimi stenami in protizdrsnimi blazinami
- 1 pladenj bottBoxen s 7 škatlami bottBoxen
- 1 polica z vgrajenim varovalom za tovor

**Dodatna oprema**

- 1 držalo za dokumente, 1 privezno vodilo z zaščitnim profilom, 1 privezni trak s fittingom in sponko, profili za obrobno zaščito bott vario

Skupna teža: 64,1 kg



## bott vario **Platin Package** 4082

Modulni paket  
Št. art. 600 99 122.19M

Montažni komplet  
Št. art. 635 10 100.51V



### Leva priprava Š 2025 x G 440 x V 1400 mm

- 5 aluminijastih kadi s pregradnimi stenami in protizdrsnimi blazinami
- 2 pladnja bottBoxen z 8 škatlami bottBoxen
- 1 sistemska prečka z 2 varioSlideoma
- 1 zložljivo dno z aluminijasto loputo in protizdršno blazino
- 1 polica z vgrajenim varovalom za tovor in aluminijasto loputo
- 1 komplet varoval za tovor s priveznim trakom

### Desna priprava Š 1025 x G 440 x V 1100 mm

- 1 aluminijasta kad s pregradno steno in protizdršno blazino
- 3 police s protizdrsnimi blazinami
- 1 varioSort z 20 škatlami, 1 varioSafe L
- 1 varioSlide s kompletom vodil
- 1 prečka z vgrajenim varovalom za tovor
- 1 polica z vgrajenim varovalom za tovor in aluminijasto loputo

### Dodatna oprema

- 1 držalo za dokumente, 1 privezno vodilo z zaščitnim profilom, 1 privezni trak s fittingom in sponko, profili za obrobno zaščito bott vario

Skupna teža: 101,5 kg

## bott vario **Green Package** 4082

Modulni paket  
Št. art. 600 99 123.19M

Montažni komplet  
Št. art. 635 10 100.51V

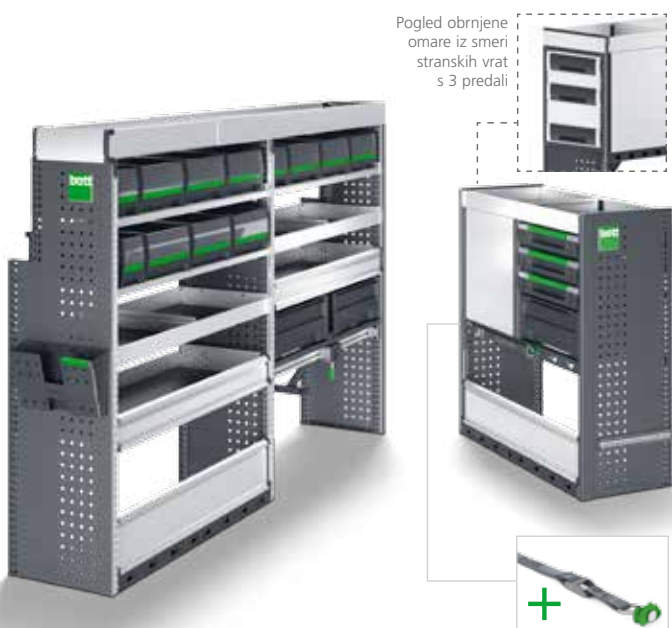

### Leva priprava Š 2025 x G 440 x V 1500 mm

- 1 aluminijasta kad za tovor s protizdršno blazino
- 3 pladnji bottBoxen z 12 škatlami bottBoxen
- 2 aluminijasti kadi s pregradnimi stenami in protizdrsnimi blazinami
- 2 zložljiva dna z aluminijasto loputo in protizdršno blazino
- 1 sistemska prečka z 2 varioSlideoma
- 1 polica z vgrajenim varovalom za tovor in aluminijasto loputo
- 1 vpenjalna enota za kovček
- 2 navpični vodili za zavarovanje tovora

### Desna priprava Š 1025 x G 440 x V 1100 mm

- 1 aluminijasta kad s pregradno steno in protizdršno blazino
- 3 težke police s protizdrsnimi blazinami
- 3 varioSort, 1 varioSafe L
- 1 prečka z vgrajenim varovalom za tovor
- 1 polica z vgrajenim varovalom za tovor in aluminijasto loputo

### Dodatna oprema

- 1 držalo za dokumente, 1 privezno vodilo z zaščitnim profilom, 1 privezni trak s fittingom in sponko, profili za obrobno zaščito bott vario

Skupna teža: 115,7 kg

## Dodatna oprema, priložena paketu



Vse stranice z obrobno zaščito



1 privezni trak s fittingom in sponko



1 držalo za dokumente



1 privezno vodilo z zaščitnim profilom

bott vario | **Moduli za vaše vozilo Renault Master L2** Osna razdalja 3682 mm



Voznikova stran

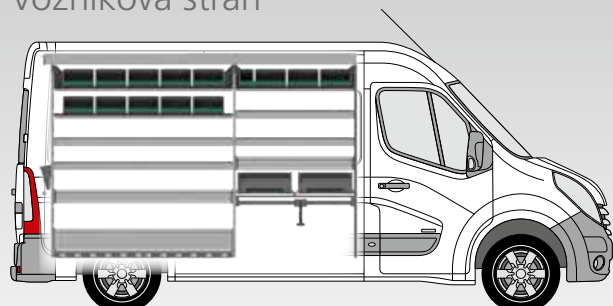

Sovoznikova stran

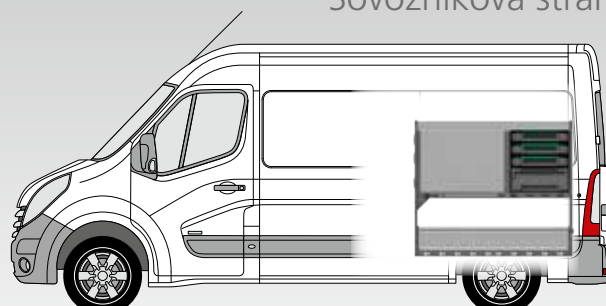

bott vario **Silver Package 5101**

Modulni paket  
Št. art. 600 99 111.19M

Montažni komplet  
Št. art. 635 10 100.51V

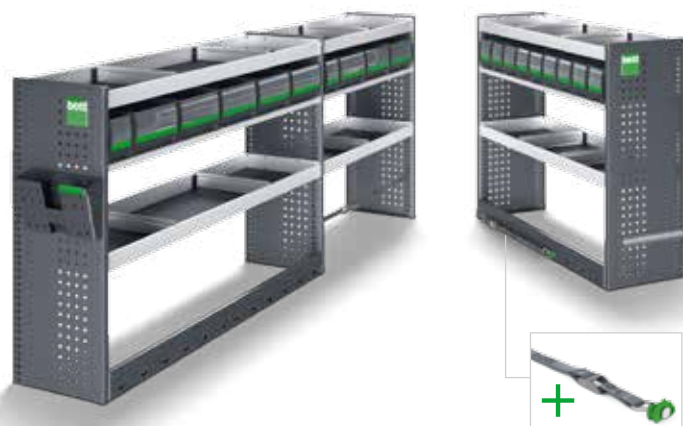

**Leva priprava Š 2525 x G 440 x V 1100 mm**

- 4 aluminijaste kadi s pregradnimi stenami in protizdrsnimi blazinami
- 2 pladnja bottBoxen z 10 škatlami bottBoxen
- 1 polica z vgrajenim varovalom za tovor
- 1 polica s trakom s privojnim zapahom

**Desna priprava Š 1275 x G 440 x V 1100 mm**

- 2 aluminijasti kadi s pregradnimi stenami in protizdrsnimi blazinami
- 1 pladenj bottBoxen z 9 škatlami bottBoxen
- 1 polica z vgrajenim varovalom za tovor

**Dodatna oprema**

- 1 držalo za dokumente, 1 privezno vodilo z zaščitnim profilom, 1 privezni trak s fittingom in sponko, profili za obrobno zaščito bott vario

Skupna teža: 75,7 kg

## bott vario **Platin Package** 5101

Modulni paket  
Št. art. 600 99 112.19M

Montažni komplet  
Št. art. 635 10 100.51V



### Leva priprava Š 2525 x G 440 x V 1600 mm

- 6 aluminijastih kadi s pregradnimi stenami in protizdrsnimi blazinami
- 2 pladnja bottBoxen z 10 škatlami bottBoxen
- 1 sistemska prečka z 2 varioSlideoma
- 1 zložljivo dno z aluminijasto loputo in protizdršno blazino
- 1 polica z vgrajenim varovalom za tovar in aluminijasto loputo
- 1 komplet varoval za tovar s priveznim trakom

### Desna priprava Š 1275 x G 440 x V 1100 mm

- 1 aluminijasta kad s pregradno steno in protizdršno blazino
- 3 police s protizdrsnimi blazinami
- 1 varioSort z 20 škatlami, 1 varioSafe L
- 1 varioSlide s kompletom vodil
- 1 prečka z vgrajenim varovalom za tovar
- 1 polica z vgrajenim varovalom za tovar in aluminijasto loputo

### Dodatna oprema

- 1 držalo za dokumente, 1 privezno vodilo z zaščitnim profilom, 1 privezni trak s fittingom in sponko, profili za obrobno zaščito bott vario

Skupna teža: 125,9 kg

## bott vario **Green Package** 5101

Modulni paket  
Št. art. 600 99 113.19M

Montažni komplet  
Št. art. 635 10 100.51V

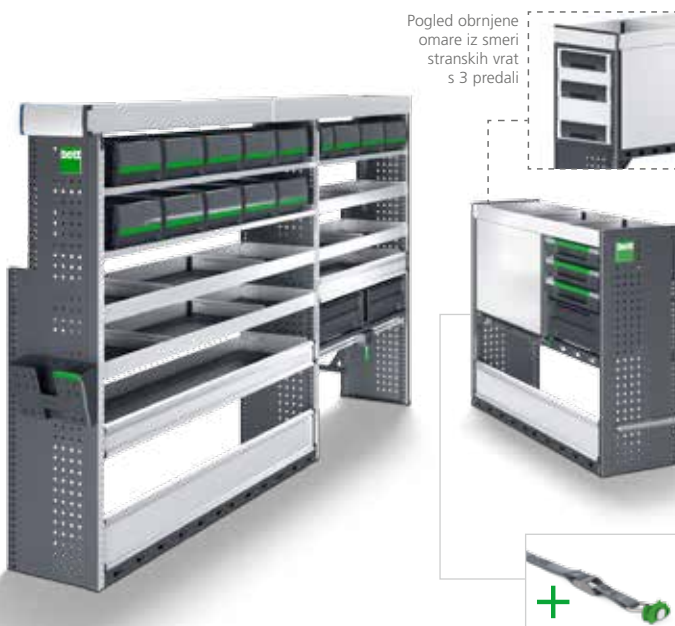

Pogled obrnjene  
omare iz smeri  
stranskih vrat  
s 3 predali

### Leva priprava Š 2525 x G 440 x V 1700 mm

- 1 aluminijasta kad za tovar s protizdršno blazino
- 3 pladnji bottBoxen s 14 škatlami bottBoxen
- 4 aluminijaste kadi s pregradnimi stenami in protizdrsnimi blazinami
- 2 zložljiva dna z aluminijasto loputo in protizdršno blazino
- 1 sistemska prečka z 2 varioSlideoma
- 1 polica z vgrajenim varovalom za tovar in aluminijasto loputo
- 1 vpenjalna enota za kovček
- 2 navpični vodili za zavarovanje tovora

### Desna priprava Š 1275 x G 440 x V 1100 mm

- 1 aluminijasta kad s pregradno steno in protizdršno blazino
- 3 težke police s protizdrsnimi blazinami
- 3 varioSort, 1 varioSafe L
- 1 prečka z vgrajenim varovalom za tovar
- 1 polica z vgrajenim varovalom za tovar in aluminijasto loputo

### Dodatna oprema

- 1 držalo za dokumente, 1 privezno vodilo z zaščitnim profilom, 1 privezni trak s fittingom in sponko, profili za obrobno zaščito bott vario

Skupna teža: 153,6 kg

## Dodatna oprema, priložena paketu



Vse stranice z  
obrobno zaščito



1 privezni trak  
s fittingom in sponko



1 držalo za dokumente

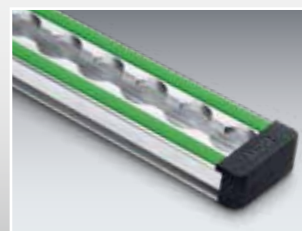

1 privezno vodilo z zaščitnim  
profilom

## bott vario | Sistemi strešnih nosilcev



Sistemi strešnih nosilcev bott so lahki, stabilni in varni. Nudijo maksimalni prostor za shranjevanje na strehi vozila, so ekonomični in trajnostni. Aerodinamično oblikovani sestavni deli so izdelani iz vremensko odpornega, anodiziranega aluminija, kar zagotavlja manjši zračni upor in zvok vetra. Z obsežnimi dodatki je mogoče tovor vedno varno prevažati.

### Osnovni nosilec za tovor



| Vaš Renault | Leto izdelave od | Medosna razdalja mm | Vozilo  |        | Število nosilcev | Št. art.    |
|-------------|------------------|---------------------|---------|--------|------------------|-------------|
|             |                  |                     | Dolžina | Višina |                  |             |
| Kangoo      | 2008             | 2313/2697/3081      | Vse     | H1     | 2                | 350 01 026  |
| Kangoo      | 2008             | 3081                | L3      | H1     | 3                | 350 01 027  |
| Trafic      | 2015             | 3098/3498           | Vse     | H1     | 2                | 350 01 076  |
| Trafic      | 2015             | 3098/3498           | Vse     | H1     | 3                | 350 01 077  |
| Trafic      | 2015             | 3098/3498           | Vse     | H1     | 4                | 350 01 078  |
| Trafic      | 2015             | 3098/3498           | Vse     | H2     | 2                | 350 01 079  |
| Trafic      | 2015             | 3098/3498           | Vse     | H2     | 3                | 350 01 080  |
| Trafic      | 2015             | 3098/3498           | Vse     | H2     | 4                | 350 01 081  |
| Master      | 2010             | 3182/3682/4332      | Vse     | H1,H2  | 2                | 350 01 056* |
| Master      | 2010             | 3182/3682/4332      | Vse     | H1,H2  | 3                | 350 01 057* |
| Master      | 2010             | 3182/3682/4332      | Vse     | H1,H2  | 4                | 350 01 058* |

\* Osnovni nosilci za tovor niso primerni za strehe iz steklenih vlaken, ker pritrilne točke za sistem nosilcev niso na voljo.

### Stranski oporniki

- Za dodatno montažo na prečko osnovnega nosilca za tovor s 3 ali 4 prečkami



| VE     | Št. art.   |
|--------|------------|
| 2 kosa | 350 02 034 |

### Prekrivni rolo za tovor - primeren za osnovne nosilce za tovor



| Vaš Renault | Leto izdelave od | Medosna razdalja mm | Vozilo  |          | Zadek         | Št. art.   |
|-------------|------------------|---------------------|---------|----------|---------------|------------|
|             |                  |                     | Dolžina | Višina   |               |            |
| Trafic      | 2015             | 3098/3498           | Vse     | H1       | Dvojna vrata  | 350 02 028 |
| Trafic      | 2015             | 3098/3498           | Vse     | H1       | Zadnja loputa | 350 02 025 |
| Trafic      | 2015             | 3098/3498           | Vse     | H2       | Dvojna vrata  | 350 02 026 |
| Master      | 2010             | 3182/3682/4332      | Vse     | H1,H2,H3 | Dvojna vrata  | 350 02 026 |

## Nosilec za košare



| Vaš Renault | Leto izdelave od | Medosna razdalja mm | Vozilo Dolžina | Višina | Zadek         | Nosilec za košare Š x G m | Št. art.    |
|-------------|------------------|---------------------|----------------|--------|---------------|---------------------------|-------------|
| Kangoo      | 2008             | 2313                | L1             | H1     | Dvojna vrata  | 1,25 x 2,00               | 350 01 028  |
| Kangoo      | 2008             | 2697                | L2             | H1     | Dvojna vrata  | 1,25 x 2,20               | 350 01 029  |
| Kangoo      | 2008             | 3081                | L3             | H1     | Dvojna vrata  | 1,25 x 2,60               | 350 01 030  |
| Trafic      | 2015             | 3098                | L1             | H1     | Dvojna vrata  | 1,60 x 2,80               | 350 01 082  |
| Trafic      | 2015             | 3098                | L1             | H1     | Zadnja loputa | 1,60 x 2,60               | 350 01 083  |
| Trafic      | 2015             | 3498                | L2             | H1     | Dvojna vrata  | 1,60 x 3,20               | 350 01 084  |
| Trafic      | 2015             | 3498                | L2             | H1     | Zadnja loputa | 1,60 x 3,00               | 350 01 085  |
| Trafic      | 2015             | 3098                | L1             | H2     | Dvojna vrata  | 1,40 x 2,20               | 350 01 086  |
| Trafic      | 2015             | 3498                | L2             | H2     | Dvojna vrata  | 1,40 x 2,60               | 350 01 087  |
| Master      | 2010             | 3182                | L1             | H1,H2  | Dvojna vrata  | 1,60 x 3,00               | 350 01 059* |
| Master      | 2010             | 3682                | L2             | H2     | Dvojna vrata  | 1,60 x 3,40               | 350 01 060* |
| Master      | 2010             | 4332 FA/3682 HA     | L3             | H2     | Dvojna vrata  | 1,60 x 3,80               | 350 01 061* |
| Master      | 2010             | 4332                | L4             | H2     | Dvojna vrata  | 1,60 x 4,40               | 350 01 062* |

\* Nosilci za košare niso primerni za strehe iz steklenih vlaken, ker pritrdilne točke za sistem nosilcev niso na voljo.

## Aluminijaste nakladalne cevi za dolge dele



- Jekleni vstavek na obeh koncih, ki ga je mogoče zakleniti in je odporen proti prebojem
- Najv. nosilnost: 50 kg
- Iz aluminija, prašno lakiran

| Izvedba za  | Št. art.   |
|-------------|------------|
| Cevi do 2 m | 350 02 021 |
| Cevi do 3 m | 350 02 022 |

## Komplet vpenjal za lestev



- Primeren za največ 4-delne lestve
- Možno zaklepanje
- Patentiran vpenjalni sistem za hitro in varno uporabo
- S sidrnimi kavlji iz legiranega jekla, odpornega proti koroziji

| VE     | Št. art.   |
|--------|------------|
| 2 kosa | 350 02 020 |

## Druga dodatna oprema:



Aluminijasti komplet držal za lestev



Lestev na zadnjih vratih



Dvigala zadnje lestve

## Možnosti za vsako potrebo

bott vario nudi še veliko več dodatne opreme za vozila in njihove naprave, kot je artiklov v tem prospektu.

Napisi za vozila, stopnice, nosilci za prtljago, iztegljive klančine, označevalne luči in telekomunikacijske komponente so le nekateri primeri ponudbe, ki jih servisni partner bott nudi za dopolnitev opreme v vozilu.



## Razklopna delovna plošča



- Za obdelavo materiala izven vozila
- Cinkana jeklena pločevina
- Delovna plošča bukev-multiplax, naravne barve, večslojna in križno lepljena, oljena

| Izvedba   | Dimenzije<br>Š x G x V mm | Št. art.       |
|---|---------------------------|----------------|
| Vklj. z vrtilnim krožnikom in primežem 125 mm širina čeljusti | 200 x 300 x 900           | 612 20 006.51V |
| Vklj. s primežem 125 mm širina čeljusti                       | 200 x 300 x 900           | 612 20 007.51V |

## Držalo za plinsko jeklenko



- Za varen transport največ 2 jeklenk za stisnjen plin
- Izvedba 1:  
z 2 držalnimi vodili in 1 zapahom s spono
- Izvedba 2:  
z 2 držalnima vodiloma in 2 zapahoma s spono



| za globino sistema mm | Izv. | dolžina vodila mm | Št. art.       |
|-----------------------|------|-------------------|----------------|
| 340                   | 1    | 270               | 126 15 007.98V |
| 340                   | 2    | 270               | 126 15 008.98V |
| 440                   | 1    | 370               | 126 15 009.98V |
| 440                   | 2    | 370               | 126 15 010.98V |

## Odzračevalni elementi



- Za odzračevanje na strešnem in stranskem območju pri transportu jeklenk za stisnjen plin
- Za odzračevanje na predelu tal pri transportu jeklenk za stisnjen plin

| Sl. | Izvedba                  | Dimenzije<br>Š x G x V mm | Št. art.       |
|-----|--------------------------|---------------------------|----------------|
| A   | Strešni/stranski zračnik | 94 x 140 x 40             | 635 02 054.19V |
| B   | Talni zračnik            | Ø 110 / V 100             | 635 02 055.19V |

## Privezni trakovi



- S fittingom in spono
- S fittingom in vpenjalom

| Dolžina traku mm | Nepremični konec mm | Nosilnost daN | Št. art.       |
|------------------|---------------------|---------------|----------------|
| 1000             | 130                 | 500           | 626 26 005.19V |
| A 2500           | 130                 | 500           | 626 26 006.19V |
| 3500             | 500                 | 500           | 626 26 007.19V |

| Dolžina traku mm | Nepremični konec mm | Nosilnost daN | Št. art.       |
|------------------|---------------------|---------------|----------------|
| 1000             | 130                 | 150           | 626 26 009.19V |
| B 2500           | 130                 | 150           | 626 26 010.19V |
| 3500             | 500                 | 150           | 626 26 011.19V |

**Okenske rešetke za pregradno steno vozila**



- Za zaščito voznika in sovoznika
- Jeklena pločevina, prašno lakirana
- Barva: antracitno siva (RAL 7016)
- Širina zanke 25 mm

| Vaš Renault | Št. art.       |
|-------------|----------------|
| Trafic      | 122 30 006.19V |
| Master      | 122 30 013.19V |

**Komplet držal za vpenjalne palice**

- Za varno in prostorsko varčno shranjevanje 2 ali 4 vpenjalnih palic
- Primeren za obe različici vpenjalnih palic
- Za montažo na privezno vodilo na bočni steni vozila ali strehi
- Jeklena pločevina, prašno lakirana, barva: antracitno siva (RAL 7016)

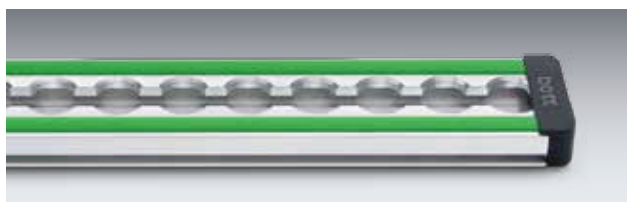
| Izvedba               | Dimenzije Š x G x V mm | Št. art.      |
|-----------------------|------------------------|---------------|
| Za 2 vpenjalni palici | 85 x 75 x 120          | 630 03 086.19 |
| Za 4 vpenjalne palice | 85 x 75 x 270          | 630 03 087.19 |

**Vodilo za zavarovanje tovora z zaščitnim profilom**

- Naležna površina z zaščito pred drgnjenjem, idealna za tovore z občutljivimi robovi
- Za trakove s fittingom
- Razmik rasterja 25 mm
- Nosilnost do 500 daN
- Vklj. s končnimi kopicami

| Dolžina vodila mm | Širina mm | Št. art.       |
|-------------------|-----------|----------------|
| 1000              | 46        | 679 01 014.98V |
| 1500              |           | 679 01 015.98V |
| 2000              |           | 679 01 016.98V |
| 3000              |           | 679 01 017.98V |
| lfdm*             |           | 679 01 018.98V |

\*Možno naročiti s 25-milimetrskim rasterjem / najv. dolžina 3000 mm

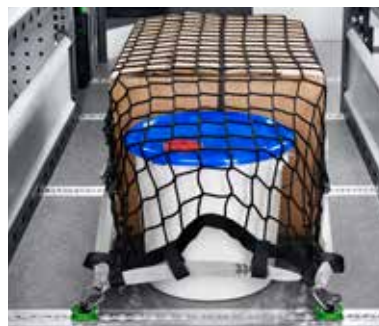
**Mreža za zavarovanje tovora**

- Z ozkimi zankami, tkana mreža za zavarovanje tovora
- Obdajajoči trak z vpenjalnim zapahom

| Dimenzije Š x G mm | Izvedba    | Št. art.       |
|--------------------|------------|----------------|
| 1250 x 730         | 4 kavljji  | 626 27 006.19V |
| 1250 x 730         | 4 fittingi | 626 27 007.19V |
| 2290 x 1500        | 4 kavljji  | 626 27 008.19V |
| 2290 x 1500        | 4 fittingi | 626 27 009.19V |

**Tkanina za zavarovanje tovora**

- Za zavarovanje tovora v vozilu in na kesonu
- Zaščita pred krajo zaradi neprosojne tkanine
- Preverjena v skladu z VDI 2700
- Nosilnost do 200 daN

| Izvedba s trakom z vpenjalnim zapahom | Dim. Š x G mm | Št. art.       |
|---------------------------------------|---------------|----------------|
| 4x s ploskimi kavljji                 | 1250 x 730    | 626 27 010.19V |
| 4x s fittingom                        | 1250 x 730    | 626 27 011.19V |
| 6x s ploskimi kavljji                 | 2290 x 1500   | 626 27 012.19V |
| 6x s fittingom                        | 2290 x 1500   | 626 27 013.19V |

**Kovček za zavarovanje tovora varioSort**

- Za vozila z opremo bott s priveznimi elementi in/vai priveznimi vodili
- Komplet, sestavljen iz:** 2x privezni trak 3,5 m s fittingom in vpenjalom  
 2x privezni trak 3,5 m s fittingom in spono  
 6x podloga za zavarovanje tovora, 6x podloga za obrobno zaščito  
 Vklj. s pomembnimi informacijami za zavarovanje tovora

| Dimenzije Š x G x V mm | Št. art.       |
|------------------------|----------------|
| 454 x 318 x 88         | 625 11 146.19V |

# bott vario | Red, varnost in učinkovitost

## bott vario CarOffice



- Poskrbi za red na sovoznikovem sedežu
- Z dvema vtičnima držaloma za prospekte, kataloge in druge dokumente
- Škatla za shranjevanje majhnih delov, ki jo je mogoče hitro sneti



- Enostavna in varna pritrditev na sovoznikovem sedežu z varnostnim pasom in prilagodljivo nastavljenim adapterjem naslona za glavo

| Dimenzije Š x G x V mm | Št. art.       |
|------------------------|----------------|
| 340 x 520 x 690        | 630 03 098.19V |

## Držalo za dokumente



- Enostavno vtično držalo iz umetne mase za dokumentacijo, prospekte in ozke mape za dokumente
- Prečni format DIN A4
- Vklj. s sponko za napis

| Dimenzije Š x G x V mm | Od globine sistema mm | Št. art.      |
|------------------------|-----------------------|---------------|
| 340 x 100 x 213        | 340                   | 140 14 028.19 |

## Vtična držala



- Elokisiran aluminij

| Dimenzije Š x G x V mm | Od globine sistema mm | Uporaba                  | Št. art.       |
|------------------------|-----------------------|--------------------------|----------------|
| 215 x 85 x 275         | 340                   | DIN A4 pokončno          | 625 30 001.97V |
| 175 x 93 x 230         | 340                   | DIN pribor za prvo pomoč | 625 30 003.97V |
| 114 x 114 x 500        | 240                   | Dolgi deli               | 625 30 004.97V |
| 76 x 76 x 500          | 240                   | Dolgi deli               | 625 30 005.97V |
| 256 x 82 x 300         | 340                   | DIN A4 poševno           | 625 30 006.97V |

## 3-delno držalo za lestve



- 3-delno, za enojne in dvojne lestve
- Za pritrditev na strešne stebre
- Enostavna, ergonomična pritrditev lestve prek zlozljivega mehanizma
- Barva: antracitno siva (RAL 7016)

| Primerno za stebre lestev od - do mm | Št. art.       |
|--------------------------------------|----------------|
| 70 - 100                             | 630 03 083.19V |
| 130 - 160                            | 630 03 084.19V |

## Predal za kanistre



- Primerno za 10- oz. 20-litrne kanistre iz jeklene pločevine
- Za 10-/20-litrne kanistre: iz jeklene pločevine s, prašno lakirane, RAL 7016
- Vklj. s trakom z vpenjalno zaponko za pritrditev kanistra med vožnjo

| Izvedba                      | Dimenzije Š x G x V mm | Št. art.       |
|------------------------------|------------------------|----------------|
| Za 1x 10-/20-litrne kanistre | 173 x 342 x 243        | 630 03 008.19V |
| Za 3x 10-/20-litrne kanistre | 518 x 342 x 243        | 630 03 009.19V |

## Držalo za lopato in orodje za zadnja vrata



- Uporabno za lahke dele, kot so aluminijaste lestve, metle, lopate in drugo orodje
- Hrbtna stena s perforacijo perfo
- Pritrditev tovora s pomočjo 10 kavljev perfo in 2 gumijastih trakov
- Vklj. z 2 po višini nastavljivima pritrdilnima profiloma za montažo držala za lopato na vrata vozila (samo pri različicah z visoko streho)

| Dimenzije Š x G x V mm | Št. art.       |
|------------------------|----------------|
| 500 x 240 x 1500       | 635 02 048.97V |



**Samovarovalno držalo za role papirja**

- Za role papirja, široke najv. 260 mm, Ø 280 mm

**VE1**

| Dimenzije Š x G x V mm | Št. art.       |
|------------------------|----------------|
| 315 x 185 x 180        | 630 03 058.19V |

**Komplet za točenje vode**

- Z aluminijasto konzolo, 10 litrov prostornine, izlivna pipa, pritrdilni komplet

**VE1**

| Dimenzije Š x G x V mm | Št. art.       |
|------------------------|----------------|
| 370 x 185 x 375        | 630 03 059.19V |

**Kavlji perfo plus**

- S široko osnovno ploščo
- Upognjen konec kavlja (35 mm)

**VE5**

| Dimenzije Š x G x V x Ø mm | Št. art.   |
|----------------------------|------------|
| 60 x 75 x 60 x 6           | 140 01 121 |

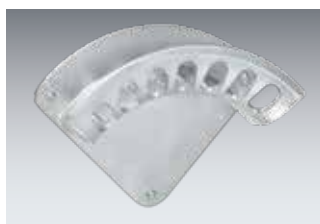
**Držalo za gibko cev**

- Aluminijasta tlačna litina
- Za varno shranjevanje kablov in gibkih cevi

| Dimenzije Š x G x V mm | Št. art.   |
|------------------------|------------|
| 190 x 70 x 150         | 140 50 001 |
| 270 x 110 x 200        | 140 50 002 |
| 350 x 140 x 260        | 140 50 003 |
| 420 x 190 x 310        | 140 50 004 |

**LED-palična svetilka 12 V**

- Stikalo za vklop/izklop
- Najsodobnejša LED-tehnologija
- Kot sipanja svetlobe 120°
- Barva svetlobe: bela dnevne svetlobe 6000 - 6500 K
- Aluminijasto ohišje
- 2-žilni priključni kabel 1m
- Vklj. s pritrdilnim materialom

| lumen | Dimenzije Š x G x V mm | Št. art.       |
|-------|------------------------|----------------|
| 530   | 500 x 30 x 12          | 635 01 032.90V |
| 900   | 900 x 30 x 12          | 635 01 033.90V |

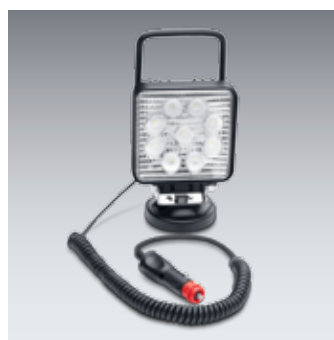
**Delovni žaromet z magnetno nogo 12/24 V LED**

- Aluminijasto ohišje z nosilnim ročajem
- Vrsta zaščite IP67
- Spiralni kabel z 12-voltnim vtičem, uporabna dolžina 8m
- 1755 Lumen

| Vhodna moč | Št. art.   |
|------------|------------|
| 27 W       | 505 02 095 |

**LED-trak 12 V**

- Najsodobnejša LED-tehnologija
- Bela dnevna svetloba 4000-4500 K, IP65
- Z nepremočljivim, prozornim silikonskim plaščem
- Z 2-žilnim priključnim kablom 0,5 m
- Samolepilni z lepilnim trakom 3M

| Vhodna moč v W | Dolžina mm | Št. art.       |
|----------------|------------|----------------|
| 9,1            | 950        | 635 01 059.90V |
| 19,2           | 2000       | 635 01 060.90V |



## bott vario | Transportni zaboji za vozila s kesoni



### Za organizacijo prostora za shranjevanje in zavarovanje tovora na odprtih nakladalnih površinah.

- Organiziran red in zavarovanje tovora na kesonu, z razdeljenimi območji za shranjevanje.
- Hiter in ergonomičen dostop do najpomembnejše opreme skozi stranska vrata, rolo vrata, notranje predale, brez vstopanja na keson (glede na izvedbo).
- Visoka stabilnost zaradi trpežne konstrukcije okvirja.
- Trpežne površine: stranice in dno iz pocinkane jeklene pločevine, ogrodje z zaščitnimi obrobni profili.
- Orodje in material zatesnjeni in zaščiteni pred brizganjem vode.
- Zaščita proti kraji transportiranega blaga z robustnimi ključavnicami.
- Nosilne noge zagotavljajo zaščito pred vlago iz tal.
- Optimalna organizacija prostora za shranjevanje z dopolnitvijo s sistemskimi deli vario.
- Preverjeno s preizkusnim trčenjem v skladu z ECE R44.
- Možnost individualne konfiguracije kot alternativa za celotne različice.

### bottTainer z zložljivim pokrovom



- Pokrov iz protizdrsne narebrane aluminijaste pločevine
- Plinska tlačna vzmet za varno pridrzanje pokrova v odprtem položaju
- Varo shranjevanje tovora z dvojnimi zapahom z robustnimi ključavnicami

| Zunanje mere Š x G x V mm | Št. art.       |
|---------------------------|----------------|
| 1030 x 650 x 600          | 600 20 009.51M |
| 1750 x 650 x 760          | 600 20 001.51M |
| 1930 x 650 x 760          | 600 20 002.51M |

### bottTainer odlagalna kad



- Odlagalna kad za obesiti v bottTainer
- Pritrditev s pokrovom
- Pocinkano
- Opcijsko s 13 škatlami za majhne dele

|                                      | Zun. mere Š x G x V mm | Št. art.      |
|--------------------------------------|------------------------|---------------|
| Odlagalna kad                        | 341 x 583 x 92         | 600 20 024.51 |
| Ponudba s 13 škatlami za majhne dele | 325 x 525              | 630 20 192.36 |

### bottTainer celotne različice



- Pokrov iz protizdrsne narebrane aluminijaste pločevine
- Plinska tlačna vzmet za varno pridrzanje pokrova v odprtem položaju
- Varo shranjevanje tovora z dvojnimi zapahom z robustnimi ključavnicami
- S kompleti predalov in 2-delnimi vmesnimi policami
- Z različnimi možnostmi opremljanja za krilnimi vrati



|   | Zun. mere Š x G x V mm | Vrata levo Predalniki   | Vrata desno Predalniki | Št. art.       |
|---|------------------------|-------------------------|------------------------|----------------|
| A | 1750 x 650 x 755       | -                       | 2 x težka obremenitev  | 600 20 025.51M |
| B | 1750 x 650 x 755       | 2x normalna obremenitev | 2 x težka obremenitev  | 600 20 026.51M |
| A | 1930 x 650 x 755       | -                       | 2 x težka obremenitev  | 600 20 027.51M |
| B | 1930 x 650 x 755       | 2x normalna obremenitev | 2 x težka obremenitev  | 600 20 028.51M |

## bott vario | Zavarovanje tovora na kesonu

### bottTainer z vrati in vmesnimi policami



- S fiksno privijačeno vmesno polico med ravnema
- Zgornja vrata se odpirajo prek stenske plošče

| Zun. mere Š x G x V mm | S       | Št. art.       |
|------------------------|---------|----------------|
| 1750 x 630 x 1130      | 4 vrata | 600 22 001.51M |
| 1930 x 630 x 1130      | 4 vrata | 600 22 002.51M |
| 1750 x 630 x 1130      | 2 vrata | 600 22 003.51M |
| 1930 x 630 x 1130      | 2 vrata | 600 22 004.51M |

- Opcijsko možnost vgradnje predalov (predal spodaj)

| Komplet predalov           | Dimenzije V x G mm          | Št. art.       |
|----------------------------|-----------------------------|----------------|
| Normalna obremenitev 40 kg | 1x 175 x 540 / 1x 300 x 540 | 600 22 011.19M |
| Težka obremenitev 50 kg    | 1x 175 x 795 / 1x 300 x 795 | 600 22 012.19M |

### Dodatna oprema



|   | Št. art.       |
|---|----------------|
| 4 ušesca za žerjav, prašno lakirana                     | 900 99 590.63  |
| Podstavek viličarja za bottTainer z zložljivim pokrovom | 600 20 018.51M |
| Podstavek viličarja za bottTainer z rolo vrati          | 600 21 006.51M |

### Tkanina za zavarovanje tovora



- Zaščita pred krajo zaradi neprosojne tkanine
- Preverjena v skladu z VDI 2700
- Nosilnost do 200 daN
- 4 dimenzije tkanine za vse običajne velikosti kesonov
- Vklj. s priveznimi ušesci za stensko ploščo

| Dolžina kesona L mm | Velikost | Št. art.       |
|---------------------|----------|----------------|
| 2100 - 2650         | S        | 626 27 015.19V |
| 2650 - 3200         | M        | 626 27 016.19V |
| 3200 - 3750         | L        | 626 27 017.19V |
| 3750 - 4300         | XL       | 626 27 018.19V |

### bottTainer z rolo vrati



- Š 1365 x G 710 mm
- Proti vremenu odporna rola vrata za zaklepanje iz trpežnega aluminija
- Hiter dostop do celotnega uporabnega prostora
- bottTainer z višino 910 mm, primeren za vozila s ponjavo na višini kabine



| Sl. | Višina mm | Oprema  | Št. art.       |
|-----|-----------|---|----------------|
| -   | 910       | Brez opreme   | 600 21 010.51M |
| A   | 910       | Zložljivo dno, pladenj bottBoxen s škatlami bottBoxen             | 600 21 011.51M |
| V   | 1060      | 3 predali, 2 kadi, pladenj bottBoxen s škatlami bottBoxen         | 600 21 008.51M |
| C   | 1060      | 6 predalov, zložljivo dno, pladenj bottBoxen s škatlami bottBoxen | 600 21 009.51M |
| D   | 1060      | Pladenj bottBoxen s škatlami bottBoxen                            | 600 21 007.51M |

### Predal za shranjevanje na kesonu bott



- Hitro in enostavno zavarovanje tovora na kesonu
- Za transport lopat, metel in drugega orodja
- Poljubno nastavljiva širina od 1700 do 2136mm, zaradi česar je primerna za skoraj vse kesone

| Zunanje mere Š x G x V mm | Št. art.       |
|---------------------------|----------------|
| 1700 - 2136 x 622 x 382   | 600 20 029.98V |
| Pritrdilni material       | 900 99 667     |



Če imate vprašanja o izdelkih bott ali jih želite naročiti po telefonu, vam bodo sodelavci telefonske službe bott *dialog-aktiv* z veseljem pomagali:  
**+386 (0) 4 27 90 800**

Lahko pa vaše povpraševanje pošljete po e-pošti na: **info@bott.si**



[www.bott.si](http://www.bott.si)

MESTODELA D.O.O., Poslovna cona A 49, 4208 Šenčur,  
*dialog-aktiv*: Telefon: +386 (0) 4 27 90 800, faks: +386 (0) 4 27 90 888

